

Replacing the Toner Cartridges

Tonerkassetten erstatte

Remplacement des cartouches de toner

Udskiftning af tonerpatron

⚠ **WARNING** / ⚠ **WARNUNG:** / ⚠ **AVERTISSEMENT** / ⚠ **ADVARSEL**

- Never throw a used toner cartridge into an open flame. It can explode, causing injuries.
- Versuchen Sie niemals gebrauchte Tonerkassetten zu verbrennen, da diese explodieren und so Verletzungen verursachen können.
- Ne jamais jeter au feu une cartouche de toner usagée. Elle pourrait exploser et occasionner des blessures.
- Kast aldrig en brugt tonerpatron på åben ild, det kunne forårsage eksplosion.

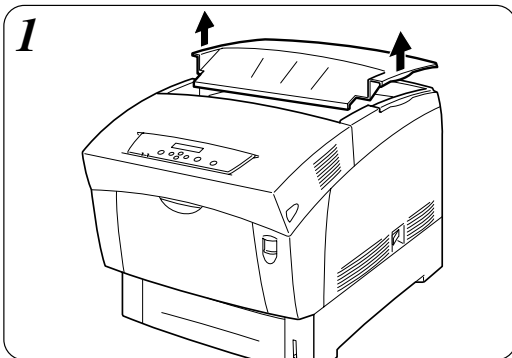

- Remove the top cover and place it on a flat surface.
- Entfernen Sie die Abdeckung und legen Sie sie auf eine flache Oberfläche.
- Retirez le capot supérieur et posez-le sur une surface plane.
- Fjern øverste kabinetlåg og læg det på en plan overflade.

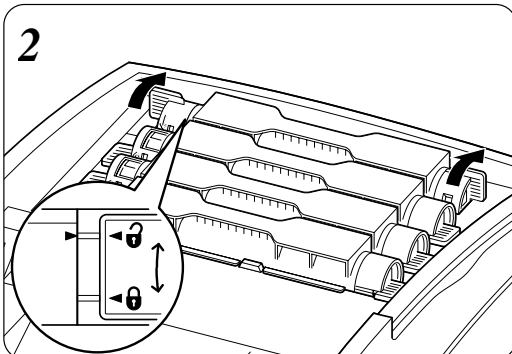

- Grip the levers at each end of the toner cartridge that you want to replace, then rotate the levers backward to the (⚙) position.
- Fassen Sie die zu ersetzende Tonerkassette seitlich an den Griffen und ziehen Sie diese nach oben.
- Emparez-vous des leviers se trouvant aux extrémités de la cartouche de toner que vous souhaitez remplacer et tirez-les vers le haut.
- Tag i håndtagene i enderne af tonerpatronerne, som du vil udskifte, og træk dem op.

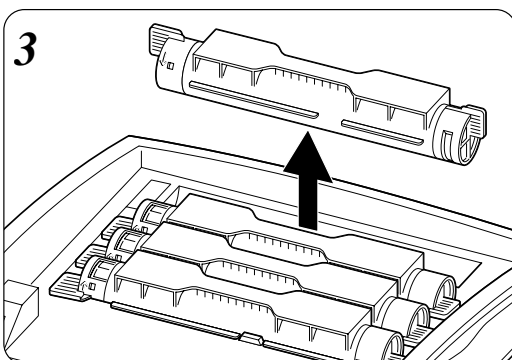

- Pull out the toner cartridge.
- Ziehen Sie die Tonerkassette heraus.
- Tirez la cartouche de toner pour l'extraire de l'imprimante.
- Træk tonerpatronen ud.

Note / Hinweis: / Remarque / Note

- Put the toner cartridge onto a piece of paper to prevent the toner from staining the floor or furniture.
- Legen Sie die Tonerkassette auf ein Blatt Papier, damit Boden und Einrichtung nicht mit Toner verschmutzt werden.
- Placez la cartouche de toner sur un morceau de papier afin de ne pas tacher le revêtement de sol ou les meubles.
- Læg tonerpatronen på et stykke papir for at undgå tonerspild på gulv eller bord.

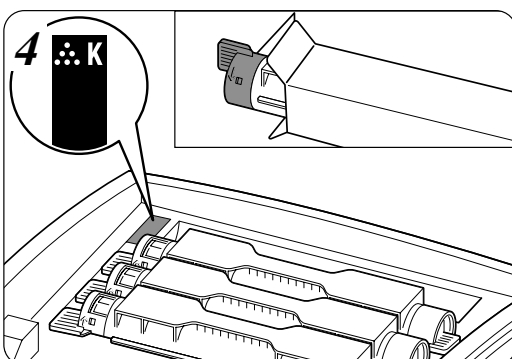

- Select the new toner cartridge that is being replaced, and remove it from its packaging.
- Nehmen Sie die neue Tonerkassette aus ihrer Verpackung.
- Choisissez une cartouche de toner neuve de la couleur à remplacer et sortez-la de son emballage.
- Vælg den nye tonerpatron og tag den ud af indpakningen.

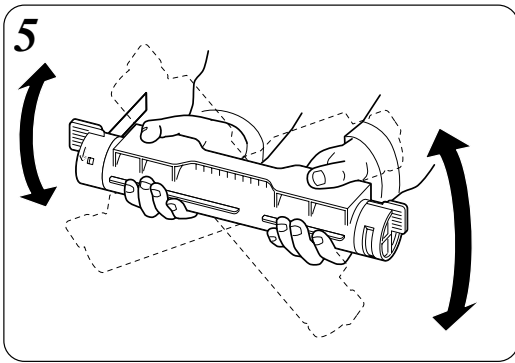

- Shake the toner cartridge 7 or 8 times as illustrated to distribute toner evenly.
- Schwenken Sie die Tonerkassette wie abgebildet sieben- oder achtmal hin und her, um den Toner gleichmäßig zu verteilen.
- Secouez la cartouche de toner 7 à 8 fois comme illustré afin de distribuer le toner uniformément dans la cartouche.
- Ryst tonerpatronen 7 - 8 gange som vist på illustrationen, for at fordele tonerpulveret jævnt.

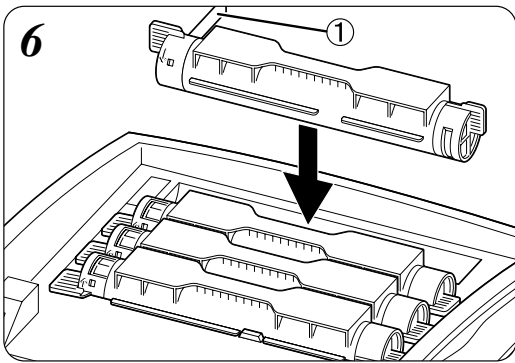

- Align the toner cartridge with the corresponding insertion point in the printer and insert it as illustrated.
- Richten Sie die Tonerkassette gegen die entsprechende Einsetzöffnung am Drucker aus und setzen Sie sie wie abgebildet ein.
- Alignez la cartouche de toner avec le point d'insertion correspondant dans l'imprimante et introduisez-la comme illustré.
- Sæt tonerpatronen i indføringsriller som vist på illustrationen.

① Toner seal / Tonersiegel/ Bande adhésive/ Tonerforsegling

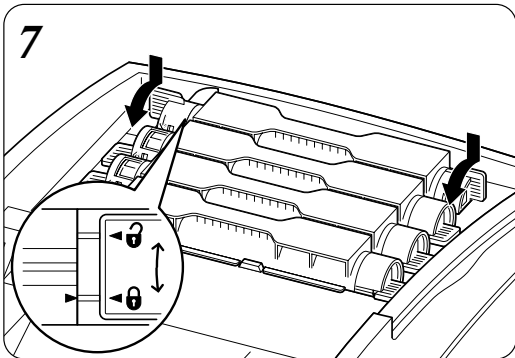

- Grip the levers at each end of the toner cartridge, then push down firmly to rotate the levers forward to the (3) position.
- Fassen Sie die Tonerkassette seitlich an den Griffen, und drücken Sie diese dann nach unten, um sie in die markierte Position (3) zu bringen.
- Emparez-vous des leviers à chaque extrémité de la cartouche de toner et appuyez dessus fermement pour les faire basculer vers l'avant en position de verrouillage (3).
- Tag i håndtagene i enden af tonerpatronen og skub ned, så håndtaget går til (3) positionen.

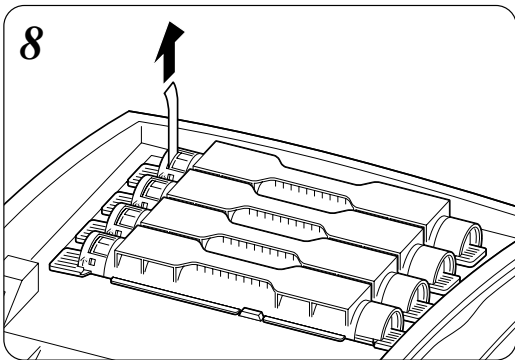

- Pull the toner seal straight up to remove it.
- Ziehen Sie das Tonersiegel nach oben ab.
- En la maintenant bien droite, tirez sur la bande adhésive de la cartouche de toner pour l'extraire.
- Træk lige i tonerens forsegling for at fjerne den.

Look / Achtung / Ouvrez l'oeil / Bemærk

- Pull the toner seal straight up. Pulling the toner seal diagonally may tear the seal.
- Ziehen Sie das Tonersiegel gerade nach oben weg. Wenn Sie es schräg abziehen, kann es zerreißen.
- Tirez sur la bande adhésive en la maintenant bien droite. Si la bande adhésive est tirée de biais, elle risque de se déchirer.
- Træk tonerens forsegling lige ud. Hvis du trækker skævt kan forseglingen blive revet over.

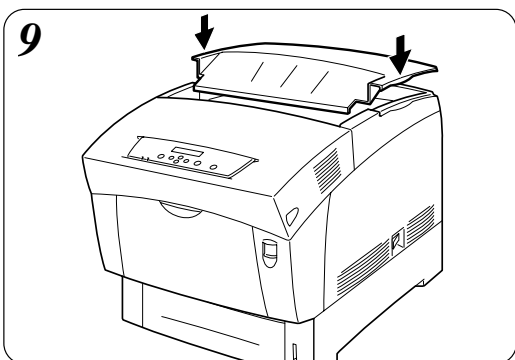

- Replace the top cover.
- Schließen Sie die obere Abdeckung wieder.
- Remontez le capot supérieur.
- Sæt øverste kabinetlåg på igen.